



## 東芝IHクッキングヒーター設置工事説明書

ビルトインタイプ( 単相200V )

形 BHP-M46P, BHP-M46PS, BHP-M46S,  
名 BHP-M46SS, BHP-M46T

### 安全上のご注意



設置工事の前に、この「安全上のご注意」をよくお読みのうえ正しく据え付けてください。  
ここに示した注意事項は、安全に関する重大な内容を記載していますので必ず守ってください。  
表示と意味は次のようになっています。

表示	表示の意味
 <b>警告</b>	誤った取り扱いをすると、人が死亡または重傷を負う可能性が想定される内容を示します。
 <b>注意</b>	誤った取り扱いをすると、人が <sup>*1</sup> 傷害を負ったり <sup>*2</sup> 物的損害の発生が想定される内容を示します。

\*1 傷害とは、治療に入院や長期の通院を必要としない、けが・やけど・感電などをさします。









\*2 物的損害とは、家屋・家財および家畜・ペットにかかわる拡大損害をさします。





#### 図記号の説明

図記号	図記号の意味
 禁止	⊘は、禁止( してはいけないこと )を示します。 具体的な禁止内容は、⊘の中や近くに文章や絵で指示します。
 強制	●は、強制( 必ずすること )を示します。 具体的な強制内容は、●の中や近くに文章や絵で指示します。

設置工事完了後、試験運転を行い、異常がないことを確認するとともに取扱説明書にそって、お客様に使用方法、お手入れの仕方を説明してください。

この「設置工事説明書」は、取扱説明書とともにお客様に保管いただくように依頼してください。

 <b>警告</b>	 設置工事は、お買い上げの販売店または専門業者に依頼する ご自分で設置工事され不備があると、水漏れや感電、火災の原因になります。
	 設置工事は、設置工事説明書に従い確実に 設置工事に不備があると、水漏れや感電、火災の原因になります。
	 設置工事は、機器の重量に十分耐える所に確実に 耐重量不足や取り付けが不完全な場合、機器の落下や転倒によりけがの原因になります。
	 電気工事は「電気設備技術基準」、「内線規程」、及び設置工事説明書に従って施工し、必ず専用回路を使用する。また、電圧は製品の定格電圧に合わせる 電源回路内容量不足や施工不備があると感電、火災の原因になります。
	 電源は200V-30Aの専用回路と漏電しゃ断器を設置する また、電源プラグ( 250V - 30A )に合った専用コンセントを単独で使用する 電源回路の容量不足や設置工事不備があると感電、火災の原因になります。
	 アース工事は、電気設備技術基準等関連する法令・規制等に従って必ず「法的有資格者」が行う アースが不完全な場合には、感電の原因になることがあります。
	 設置工事部品は、必ず付属品または、指定の部品を使用する 異なった部品を使用すると、機器の落下や転倒、水漏れ、感電、火災の原因になります。
	 絶対に分解・修理・改造は行わない 火災、けが、感電の原因になります。

 <b>注意</b>		<p>トッププレートに衝撃を加えない ひびが入ったり割れた場合、異常動作、感電の原因になります。 トッププレートの上に乗ったり、物を落としたりしないでください。</p>
		<p>試験運転中は、トッププレートやロースター扉など高温部にふれない やけどの恐れがあります。</p>
		<p>ワークトップの材料は、耐熱材料のものを使う 熱硬化性樹脂高圧化粧板( JIS K 6903 )またはこれと同等以上のもの。 耐熱性の低い材料を使用すると、変形・火災の原因になります。 ニス引きのものは変色するため、使わないでください。</p>

<h2>工事される方への お願い</h2>	<p>この器具を正しく安全にご使用いただくために、指定された工事を行ってください。 工事完了後に、試運転を必ず行い、お客様へ正しい使いかたをご説明ください。 この説明書は、必ずお客様にお渡しください。 梱包箱の内フラップに記入された付属品が同梱されていることをご確認ください。</p>
---------------------------	--

# 1 電気工事および接地工事

電源工事や接地工事は「電気設備技術基準」ならびに「内線規程」に準じてください。  
電源は30A専用回路(ブレーカ付)を設けてください。電源は必ず単相3線式200Vを使用してください。  
3相電源の1相での使用はしないでください。故障の原因です。  
万一のときの安全のために、漏電しゃ断器の設置をお願いいたします。

推奨漏電しゃ断器:定格電流30A、感度電流30mA

電源コンセント: 埋込コンセント.....単相3線式・2極・接地極付・250V・30A  
(推奨形番 東芝ライテック DC2582E 松下電工 WF3630B)

電源コンセント取付位置は、次項の「システムキッチンとの関係寸法図」を参照してください。

電源コードの直付は絶対にしないでください。

アース工事を必ず行ってください。(D種接地工事)

上記コンセントの一極接地用に配線してください。

ご注意 アース線はガス管や水道管、電話線用のアース線には絶対に接続しないでください。

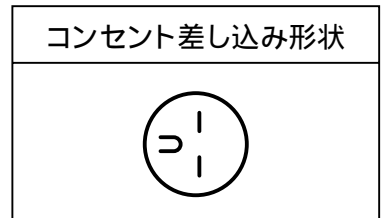

電気工事は、必ず電気工事士の免許をお持ちの方に行ってください。

# 2 人造大理石ワークトップへ取り付けされる際のお願い

人造大理石ワークトップは、加工状態や、高温条件によっては、クラック(ひび)の入ることがあります。右記の要領で加工し施工してください。

(注)人造大理石の種類によっては、断熱テープ等の対策が必要となる場合があります。

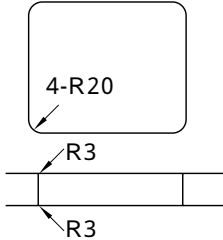
開口部の加工	
	<p>穴あけはルーターを使用してください。 4コーナーのRは極力大きくしてください。 切断面の上下エッジは、3Rのアールをつけてください。または 240のサンドペーパーでエッジを丸く落としてください。</p>

# 3 システムキッチンとの関係寸法図

単位:mm

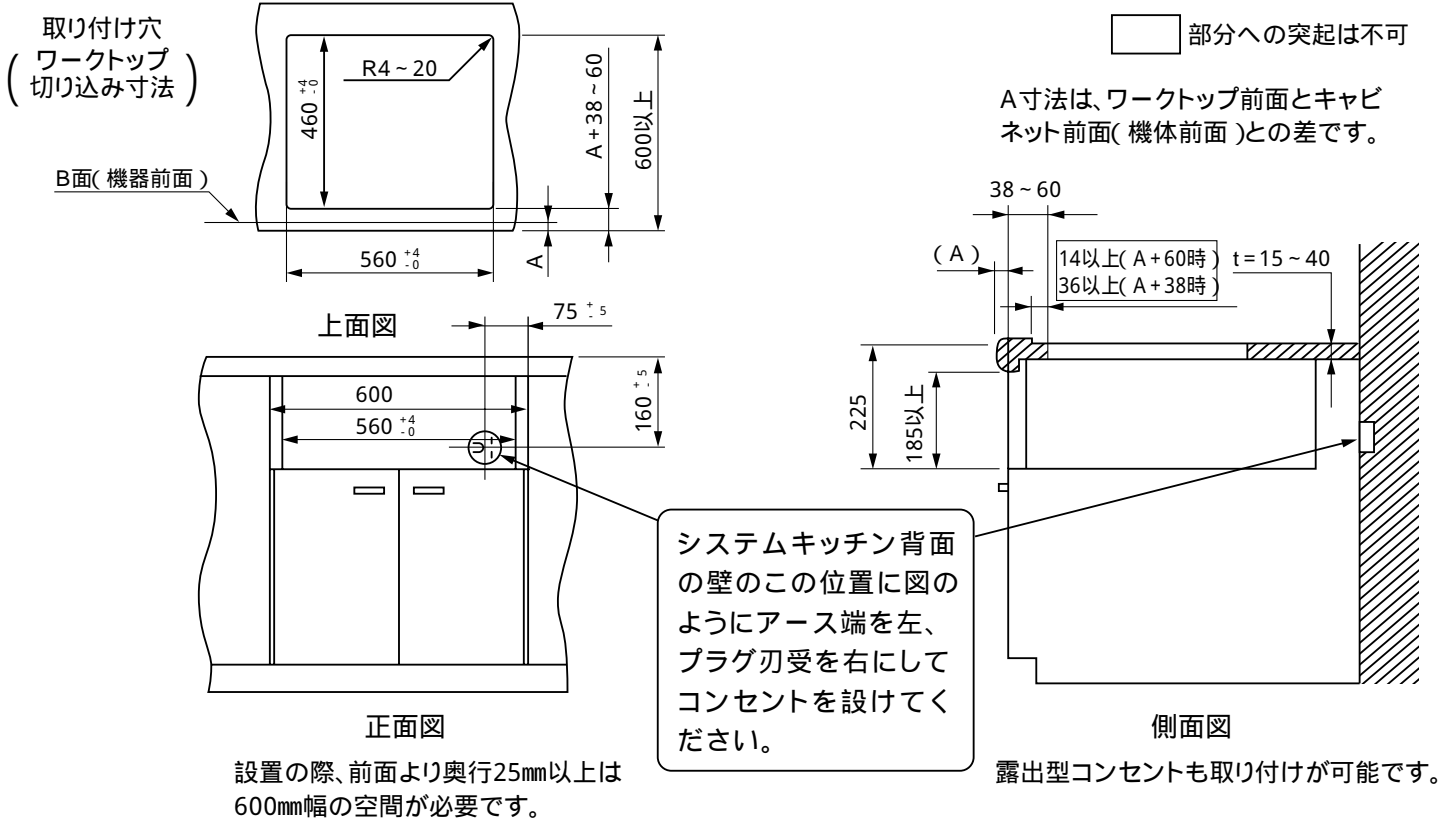

# 4 製品外形寸法図 ( )内はシステムキッチン寸法

単位:mm

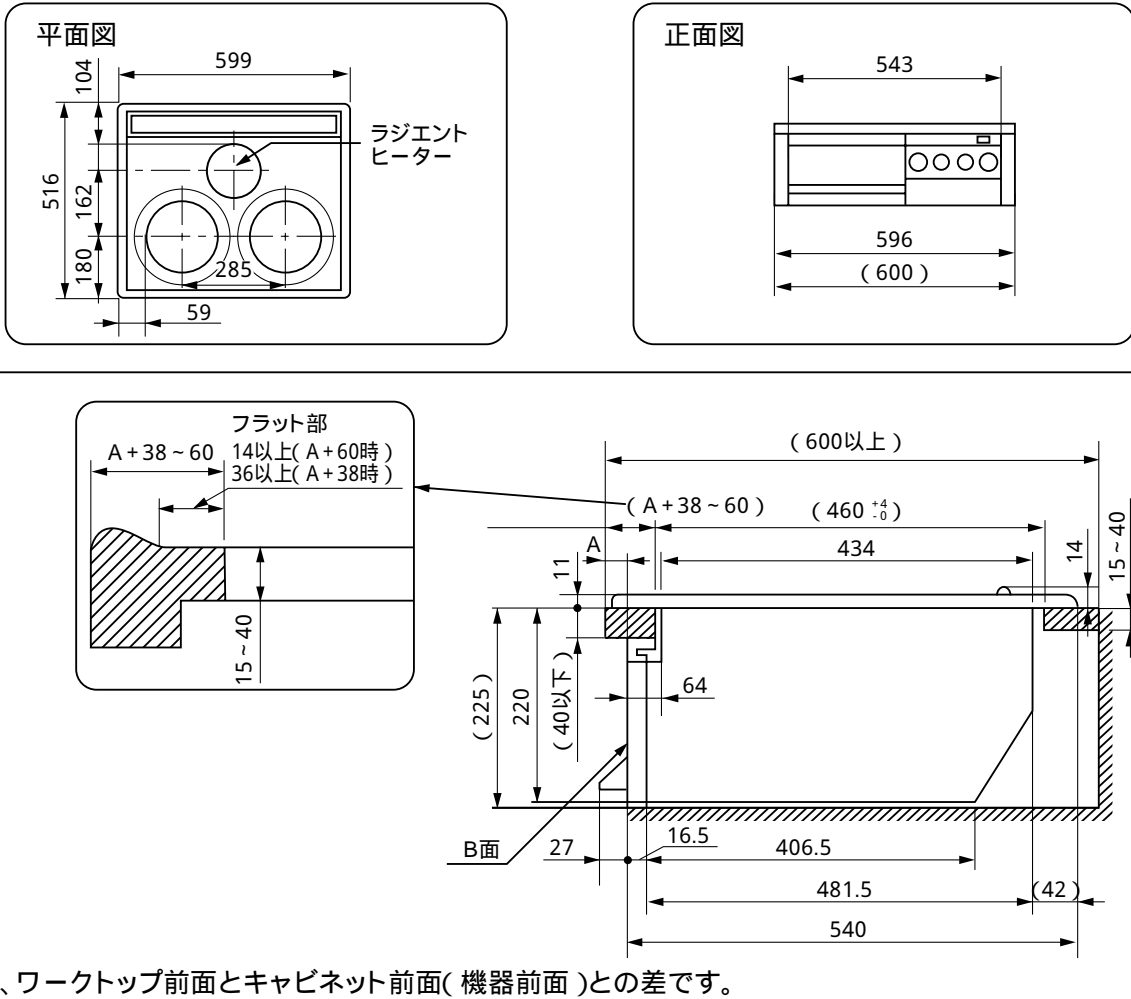

## 5 設置場所の確認

火災予防条例、電気設備技術基準省令第59条に従って設置してください。

設置工事を始める前に確認してください。

器具の大きさに合った丈夫で水平な台の上に設置してください。

器具は火災予防上、可燃物(土壁・棚)との間を側面10cm以上、背面15cm以上、上面100cm以上離してください。

また、器具の前面は60cm以上離してください。不燃壁の場合はその限りではありません。

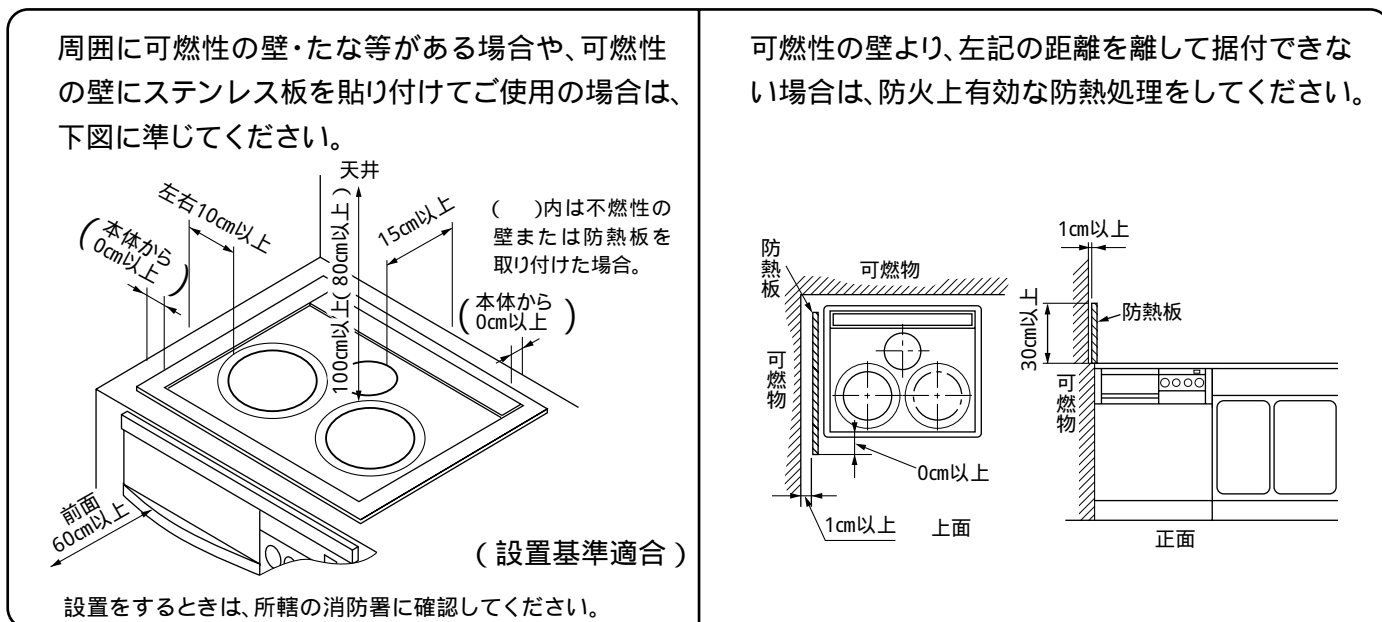

製品の金属部がシステムキッチンの金属部と接触する場合は建造物の壁中の金属(メタルラスなど)とシステムキッチンの金属部を接触しないようにするか、または、製品の金属部がシステムキッチンの金属部に接触しないように取り付けてください。(電気設備の技術基準の解釈について第5章電気使用場所の施設第1節屋内の施設第167条で危害なきよう設置することが定められています。)

ロースター排気口をステンレスの水切りカバー(水返しカバー)などでふさがないでください。

本体をタイルやモルタルで、塗り込まないようにしてください。点検やアフターサービスの妨げとなります。

湿気のすくないところに設置してください。

十分換気のできる場所に、設置してください。

器具のまわりや上部には、エアゾール缶、プラスチック、油、紙類など燃えやすいものは、置かないようにしてください。

ワークトップは、熱硬化性樹脂高圧化粧板(JIS K 6903)または、これと同等以上の材料をお使いください。

ワークトップの表面が、ニス引きのものは、変色しますので、お使いにならないでください。





ご注意 この機器を設置される台所が、建築基準法に定める[内装制限を受ける調理室]に該当する場合は、台所全体についても内装材の制限を受けます。

設置場所と周囲の可燃物、防火措置は、必ず火災予防条例に準じて施工してください。

# 6 設置する

## 設置前の準備

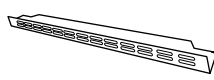
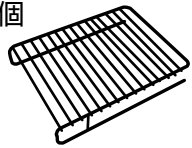
包装材料を取り外し、付属品を確認する

サイド飾り	吸排気カバー	幕板	焼網	天ぷらなべ
2個 	1個 	1個 	1個 	1個 

取扱説明書、保証書があることを確認してください。

操作部止めテープおよびロースター扉止めテープをはがし、ロースター焼網の包装材料を取り除いてください。

### ロースター扉・受け皿を取り外す

ロースター扉の取手を持って引き出し、そのまま斜めに上に引き上げる。

設置前には、ロースター扉・受け皿を取り出してください。

（取り出さないと、設置時にロースター扉が出たり、前固定金具の固定時にロースター扉の表面を傷付けることがあります。）

調節つまみは押し込んだ状態としてください。

（とび出た状態ですと、設置時に調節つまみがワークトップに当り、傷が付いたり、故障の原因となります。）

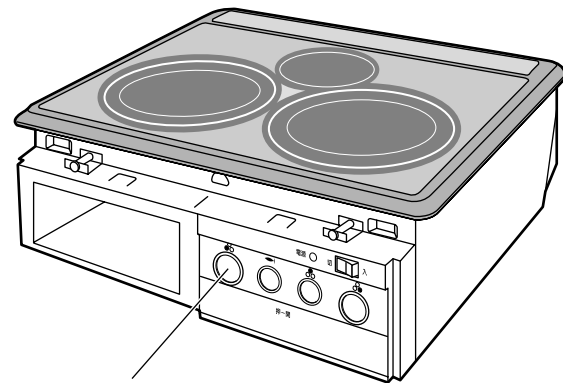
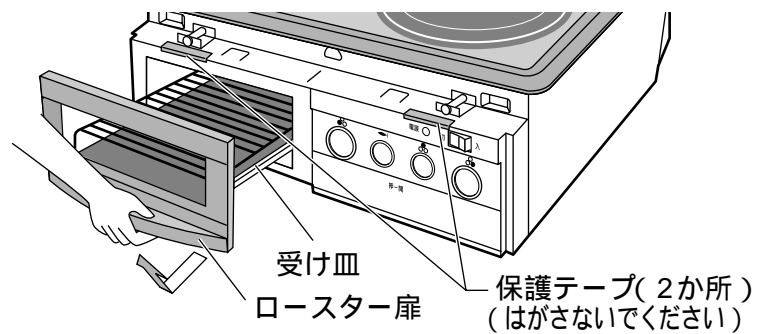

調節つまみ(4箇所)

## 本体の設置

### 1 電源プラグを差し込む

ワークトップに傷をつけないように包装用のダンボール板を敷いてください。

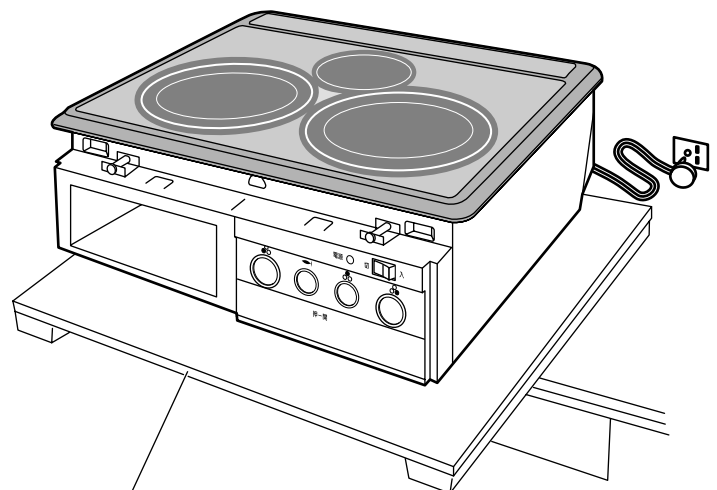

包装用のダンボール板

## 2 ワークトップに 本体の前面を挿入して から全体をはめ込む

はめ込み時は、前面のスイッチや前板をワークトップに当てないでください。  
(スイッチの破損や前板に傷が付く原因になります。)

フレーム下面とワークトップのすき間が、前後左右で均一であることを確認してください。

( 本体挿入時に、電源コードが本体底面とキャビネットの間に挟まると、本体が浮いてすき間がバラつきます。 )

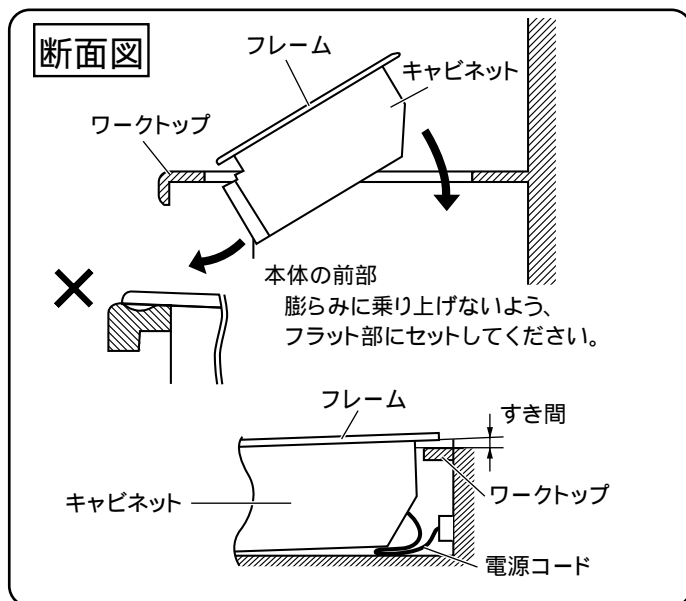

## 3 サイド飾りを取り付け 本体の位置を調整する

前板側面の差し込み部に、サイド飾りを取り付ける。

サイド飾りとキャビネットの左右側面とのすき間が均一になるように、本体の位置を調整する。

キャビネットの扉面に本体の前面が合うように、本体の位置を調整する。

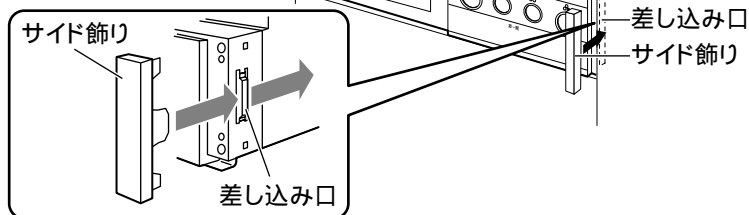

## 4 固定金具を固定する

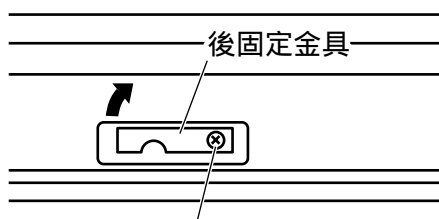

ねじを右に回してワークトップに確実に固定する

( 後固定金具が上に移動してワークトップに  
押し付けられシール性が確保されます )

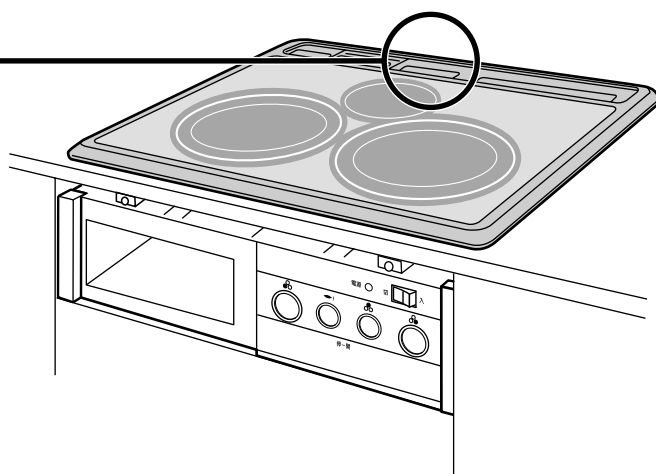

キャビネットの後方に背板がある場合

背板位置がキャビネットの取り付け穴から40mm以下の場合、後固定金具が通るよう背板に切り欠きを設けてください。

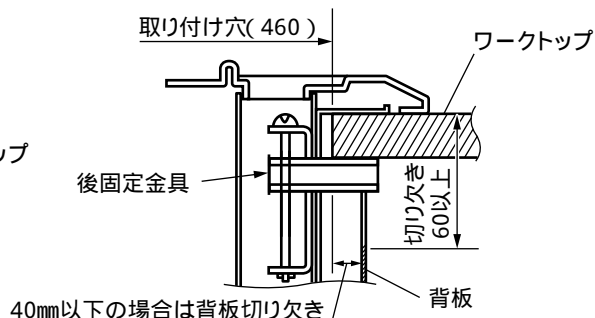
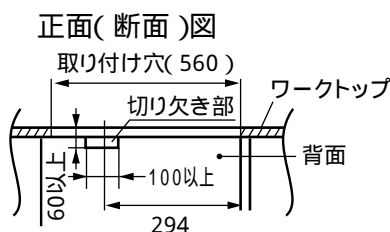

# 5 前固定金具(2か所)を固定する

保護テープは前固定金具の固定が終わってから、はがしてください。

ねじをゆるめて、前固定金具をゆるめる  
前固定金具をねじの上に載せるようにセットし、ねじを締め付けてワークトップの裏面に固定する。

固定時は、ドライバーの先や根元などで製品を傷付けないようにしてください。

先の長い(約70mm以上)ドライバーをお使いください。

固定後は、フレームを押しして動かないことを確認してください。

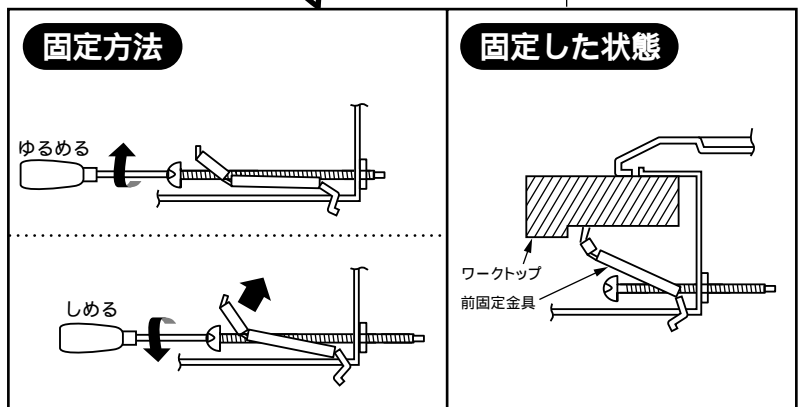
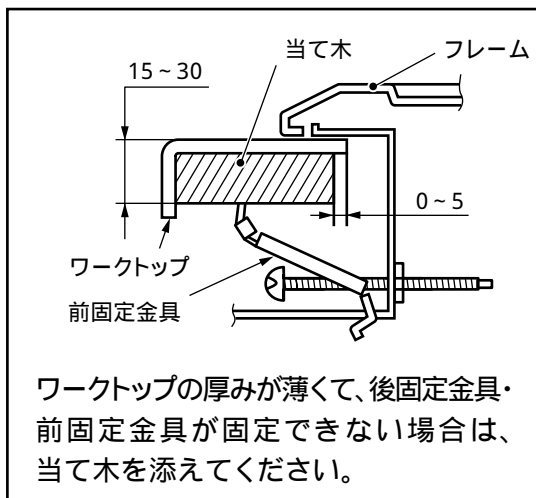
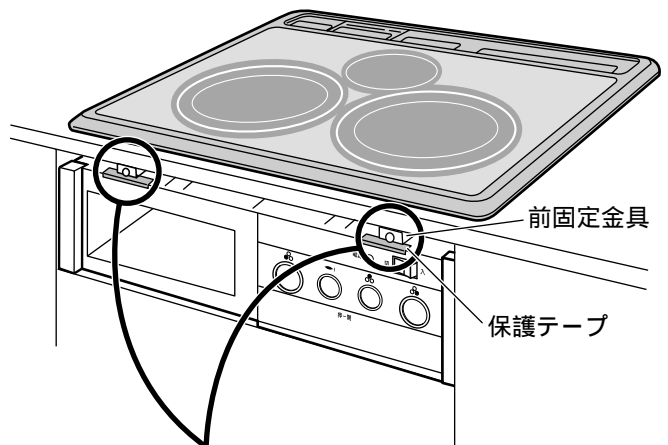

# 7 設置完了後

付属品およびロースター扉・受け皿、焼網の取り付け

吸排気カバーを取り付ける。  
幕板を取り付ける。

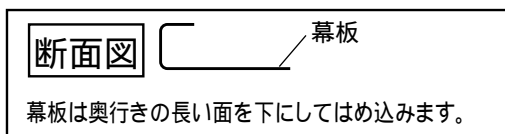

ロースター扉・受け皿、焼網を取り付ける。

受け皿の左右を庫内の底部に添わせ、斜め上からはめ込んでください。

天ぷらなべ、取扱説明書、保証書は必ずお客様にお渡しください。

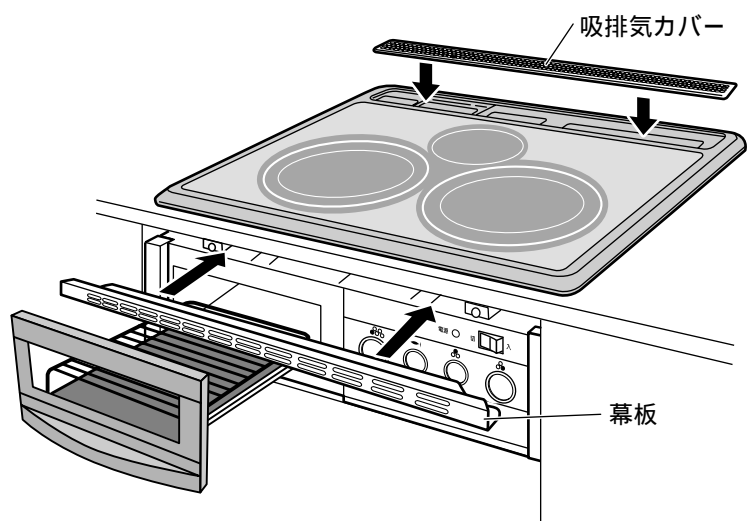

下部フィルター(別売品)を必要とする場合・・・設置高さ270mm対応用

	高さ調節用フィルター(ブラック)	高さ調節用フィルター(シルバー)
品番	BHP-608HF	BHP-608HFS
希望小売価格	3,900円	6,000円

取付方は、各々の説明書をご覧ください。

# 8 工事完了後の確認

設置終了後、次の手順で確認し、チェック欄に 印をしてください。

確認項目		チェック
付属品などの取り外し	ロースター扉部止めテープの取りはずし。	
	吸排気カバーの取り付け。	
	ロースター受け皿、焼網の取り付け。	
	取扱説明書、設置工事説明書、天ぷらなべを包装箱から取り出し、お客様にお渡す。	
電気工事	設置工事	
	漏電ブレーカーの設置	
	電源プラグの接続	
電気試験	<p>ブレーカーを“入”にする。 電源電圧が200Vであることを確認する。 電源スイッチを“入”にする。電源ランプが点灯する。</p>	
	<p>各ヒーターの動作をチェックをする。 左ヒーターのチェック 操作パネルの一番左の丸いつまみを押す。 つまみが手前に出て、トッププレート手前左側の火力表示ランプ全てが点滅する。確認後はつまみを押しで“切”の状態にしてください。 左ヒーターはIHヒーターですので、トッププレートの加熱部に鉄系のなべが置かれている場合しか加熱されません。上記の火力表示の点滅はなべが無く、通電されていない状態を示しており、正常です。もし鉄系のなべがお手元にある場合は、水を入れて、つまみを回して通電を開始し(火力表示が点滅から点灯に変わり火力を表示します)水が加熱されるのを確認してください。 (付属の天ぷらなべは絶対に使わないでください。水を入れると錆びます。)</p>	
	<p>右ヒーターのチェック 上記左ヒーターと同じIHヒーターです。同様に一番右側のつまみで操作して確認してください。</p>	
	<p>中央ヒーターのチェック 操作パネルの右から2番目の丸いつまみを押す。つまみが手前に出ますので時計方向に回し、トッププレート手前中央の火力表示ランプを「6」まで点灯させる。約30秒後にトッププレートの中央ヒーターが薄く赤くなる。熱くなるので注意してください。確認後はつまみを押しで“切”の状態にしてください。</p>	
	<p>ロースターのチェック 操作パネルの左から2番目の丸いつまみを押し、時計方向に回し、トッププレート手前中央の火力表示ランプを「6」まで点灯させる。約1分でロースターの中が熱くなる。 確認後はつまみを押しで“切”の状態にしてください。</p>	

株式会社 **東芝**

家電機器社

〒105-8001 東京都港区芝浦1-1-1 (東芝ビルディング)